

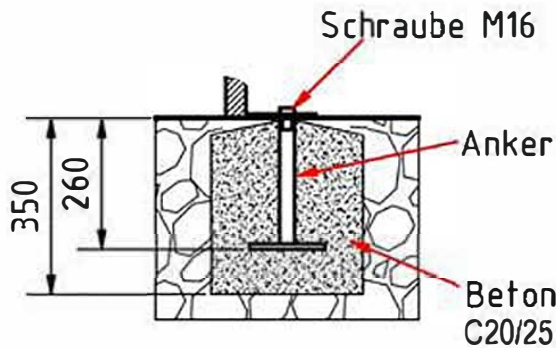

Maßstab 1:20

Befestigungsalternativen:

1. Verankerung mit Schrauben
 $\text{\O}10\text{mm}$ mit entsprechenden Dübeln
2. Spezial-Anker mit Innengewinde
 Art.-Nr. 0146
 (siehe Detailzeichnung unten)

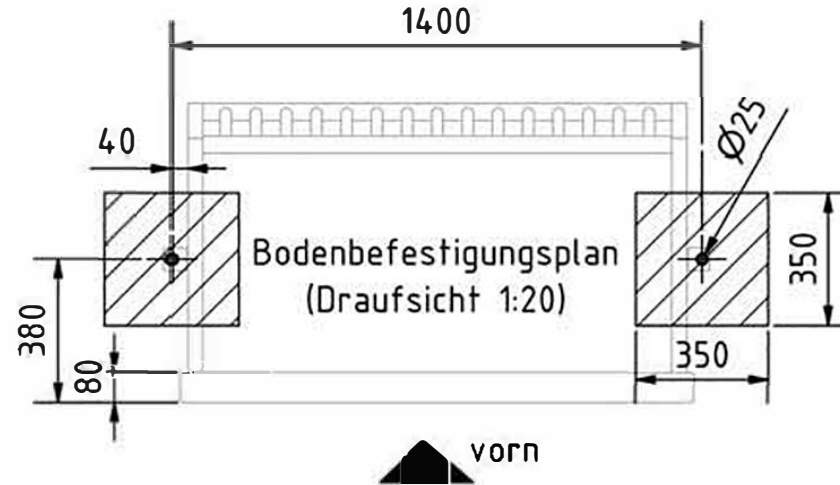
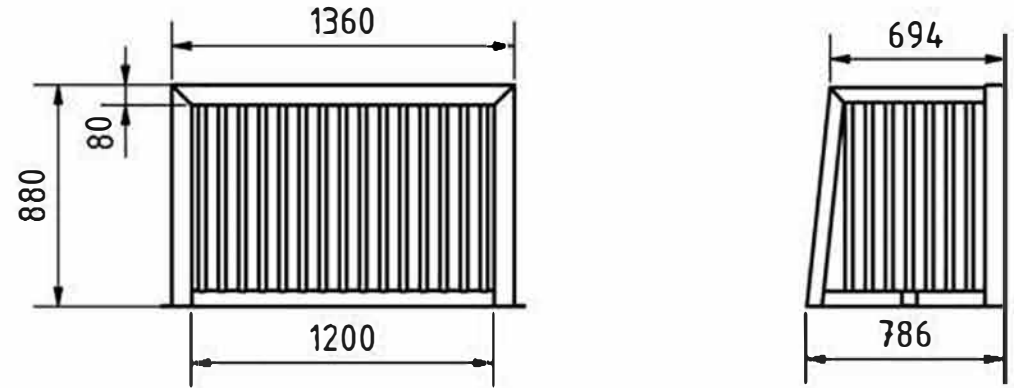

Maßstab: 1 : 30		Datum	Name	Mini-Bolztor 120x80cm	
Maßangaben in: mm	Gezeichnet	8.10.2008	M.Ludwig		
Werkstoff: Aluminium	Kontrolliert				
Gewicht: 26.9 kg	Aktualisiert	26.01.2010	M.Ludwig	Art.-Nr. : 0457	
				Einbauanleitung	A4