

ASSEMBLY INSTRUCTIONS WALL BRACKETS

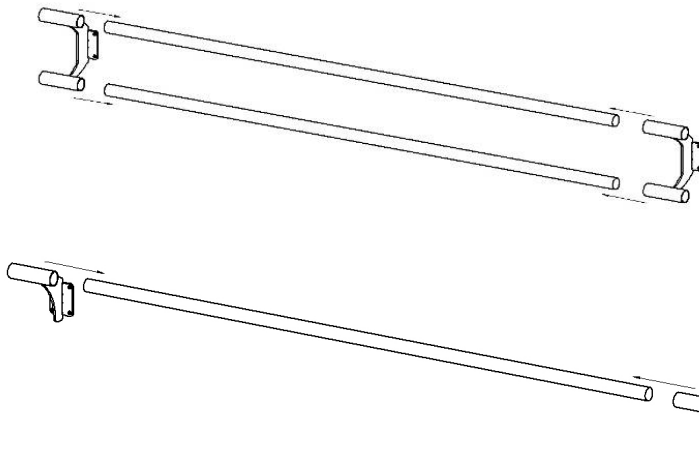

1



2

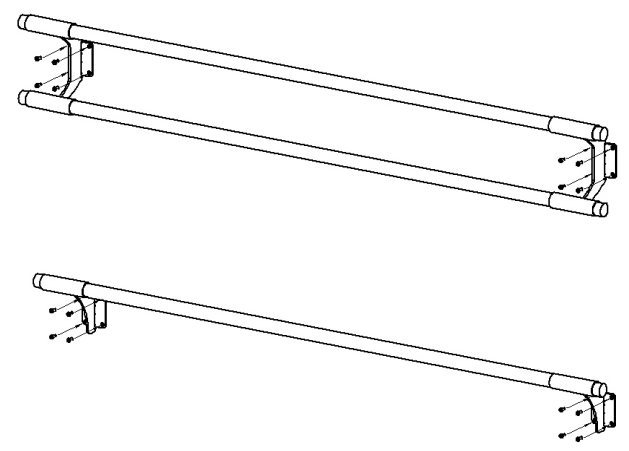

3

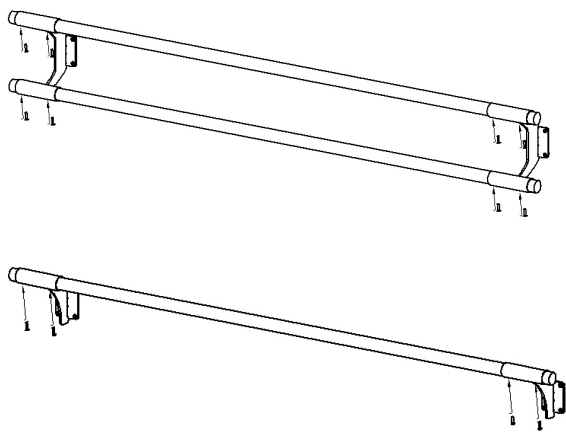

ES

1. Antes de fijar los soportes a su pared, debe tomar la medida y señalar la altura en la que desee ajustar las barras. Si no dispone de suficiente espacio, los soportes deberán fijarse a la pared con las barras ya introducidas. Recomendamos que la distancia entre dos soportes no sea superior a los 2 metros.
2. Fije los soportes a la pared y tenga en cuenta que las barras de madera deberán ser introducidas en cada tubo de fijación.
3. Una vez situadas, las barras deben ser ajustadas mediante los tornillos inferiores de cada tubo de fijación.

EN

1. Before fixing the brackets to the wall, measure and mark the location for their mountings. Ensure the mounted brackets will support horizontal bars. Depending on the available space, some brackets should be mounted with the bars already in place. The maximum distance between brackets must not exceed 2 metres.
2. Attach the brackets to the wall, keeping in mind that the wooden bars must fit through the hole of each cylindrical saddle.
3. Once the wooden bars are in place, tightly secure them by fastening the screws from below.

FR

1. Avant la fixation des consoles murales, prenez les mesures et faites une marque au mur à la hauteur à laquelle vous souhaitez placer votre barre de danse. Veillez à ce que votre marquage soit bien horizontal. Selon l'espace disponible, certaines consoles doivent être montées avec les barres déjà en place. La distance maximale entre deux consoles ne doit pas dépasser 2 mètres.
2. Fixez les consoles au mur, en gardant à l'esprit que les barres en bois doivent pouvoir être glissées dans chaque encoche cylindrique.
3. Une fois que les barres en bois sont en place, bien serrer les vis par le bas pour éviter qu'elles ne bougent.

IT

1. Prima di fissare i supporti al muro é consigliabile misurare e segnare l'altezza desiderata per il loro montaggio. Assicursi che la loro posizione risulti perfettamente orizzontale. In base allo spazio disponibile sulla parete, potrebbe essere necessario fissare uno o più supporti con la sbarra già inserita. E' raccomandabile che la massima distanza tra i due supporti non superi i 2m.
2. Fissare i supporti alla parete, tenendo a mente che le sbarre di legno possono essere inserite lateralmente all'interno del cilindro di ciascun supporto.
3. Una volta inserite e livellate le sbarre, fissarle ai supporti mediante le viti inferiori di ciascun cilindro.

DE

1. Vor dem Anbringen der Wandhalterung, müssen Sie die gewünschte Höhe abmessen und Markierungen an der Wand setzen. Achten Sie darauf alles waagerecht auszurichten. Der Abstand zwischen den Halterungen darf nicht größer als 2 Meter sein.
2. Fixieren Sie die Halterungen an der Wand und achten Sie darauf, dass die Holzstangen seitlich in die Befestigungsplatten eingesetzt werden können.
3. Schrauben Sie nun die Ballettstangen fest zwischen den beiden Befestigungsplatten.