



Beschreibung

Der Stufenbarren „Club“ ist eine freistehende Konstruktion und nach dem ORIGINAL REUTHER Vorspannungsprinzip gebaut.

Bestehend aus:

- Ausklappbaren Standfüßen
- Federunterstützten Verstellrohre
- Integrierter Transporteinrichtung

- Kann als 1-Holm-Modul eingesetzt und mit Reckstange (Art. USB-102-001) genutzt werden
- Das Gerät kann auch verspannt werden
- Die Einlegematte (Art. 3493) ist auf Anfrage lieferbar

Abmaße:

Höhenverstellung

Niederer Holm von 143-193 cm möglich

Hoher Holm von 218-266 cm möglich

Max. Holmdistanz: 180 cm

Breiteneinstellung von 130-205 cm möglich

Standfüße angelegt: 256x124x216 cm

Standfüße geöffnet: 341x284x261 cm

Verpackungsinfo:

Netto-Gewicht: 291 kg

Brutto-Gewicht: 306 kg

Verpackungen: 1 Karton 255x132x36 cm

Description

The Uneven bars "Club" is a freestanding construction and built on ORIGINAL REUTHER pretension principle.

Consisting of:

- Retractable legs for higher stability
- Adjusting tubes assisted by springs
- Integrated built-in transport system

- A rail can easily be removed and be interchanged with the bar of Horizontal Bar (Art. USB-102-001)
- The apparatus can also be tensioned
- Frame mat (Art. 3493) is available upon the request

Measurements:

Height adjustment

Lower rail from 143-193 cm possible

Higher rail from 218-266 cm possible

Distance holder: 180 cm

Width adjustment from 130-205 cm possible

Legs folded: 256x124x216 cm

Legs unfolded: 341x284x261 cm

Packing data:

Net-weight: 291 kg

Gross-weight: 306 kg

Packages: 1 carton 255x132x36 cm

Bedienungs- und Montageanleitung

Bitte lesen Sie diese Anweisung, bevor Sie das Gerät zusammenbauen.

Zahl der Benutzer:

Das Gerät ist max. für eine Person zugelassen.

ACHTUNG!

- Bitte das Gerät während der Benutzung nicht verstellen.
- Prüfen Sie das Gerät vor jedem Einsatz auf Beschädigung und Vollständigkeit. Stellen Sie sicher, dass alle Schrauben und Verschlüsse des Gerätes angezogen und gesichert sind.
- Bei Beschädigung oder Defekt einzelner Bauteile ist das Gerät für die Nutzung zu sperren. Bei Austausch oder Reparatur von Einzelteilen ausschließlich original Ersatzteile verwenden. (Garantieverlust bei Nichtanwendung)
- Zur Pflege des Gerätes keine lösemittelhaltige Reinigungsmittel, oder Scheuerpulver verwenden.
- Stahlbürsten und Sandpapier verletzen die Holzummantelung der GFK-Holme. Zur Reinigung der Holme von Magnesia nur Scheuerschwämme aus Kunststoff verwenden.
- Die Sicherungstifte und Feststellschrauben sollten in regelmäßigen Abständen, jedoch mindestens zweimal pro Jahr, gereinigt und eingefettet werden.

Lieferumfang:

- 1 x Grundrahmen mit integrierter Fahreinrichtung
- 4 x Standrohre vormontiert
- 2 x Holme
- 2 x Stützstreben
- 2 x Distanzhalterungen

Benötigte Werkzeuge:

- 1 x Inbusschlüssel 6 mm

User and assembly manual

Please read this instruction before apparatus assembly.

Number of users:

The apparatus cannot be used by more than one person at the same time.

ATTENTION!

- Please do not adjust the apparatus during the use.
- Check the apparatus for any damage and loose parts before use. Check on a regular basis that all fixings are properly tightened.
- When damaged do not use the apparatus until the damage is repaired. If parts need to be replaced or repaired use parts of original manufacturer only. (Loss of warranty in case of non-application)
- Never use aggressive detergents for the cleaning of the apparatus.
- Never clean the rails with sandpaper, as it leads to the damages of wooden coating. We recommend using a synthetic scouring pad, to remove magnesium rests.
- The thread of the adjustment knobs must be regularly cleaned and newly slightly greased, however at least twice a year.

Scope of delivery:

- 1 x Base frame with built-in transport system
- 4 x Upright pre-assembled
- 2 x Rails
- 2 x Diagonal distance interlock
- 2 x Distance holders

Necessary tools:

- 1 x Allen key 6 mm



Abb. 1: Zusammenbau von Standrohren und Grundrahmen

Pict. 1: Assembly of uprights and base frame



Abb. 2:
1 Standrohr in Grundrahmen einsetzen
2 Zwischenbuchsen gemäß Zeichnung einsetzen
3 Inbusschrauben mit Schlüssel fest anziehen

Pict. 2:
1 Place the upright in the base
2 Place the round sockets into the base
3 Mount the socket-head-screws



Abb. 3 und 4:
ACHTUNG! Um Lackschäden zu vermeiden, schwenken Sie die Standrohre vorsichtig bis zur Außenkante des Langloches am Grundrahmen

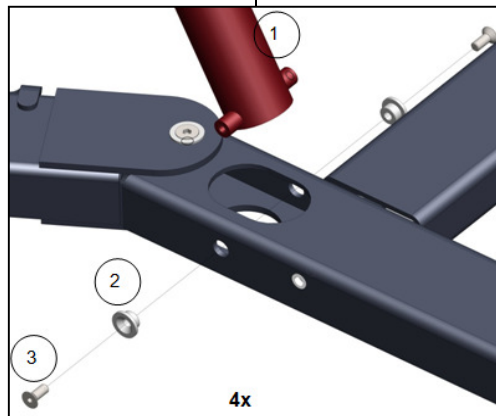

Pict. 3 and 4:
ATTENTION! Move the uprights slowly towards the outside and rest them gently onto the base edges to avoid paint damage

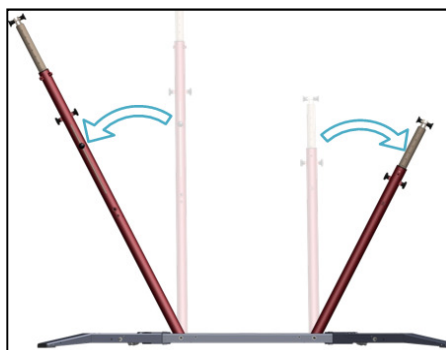
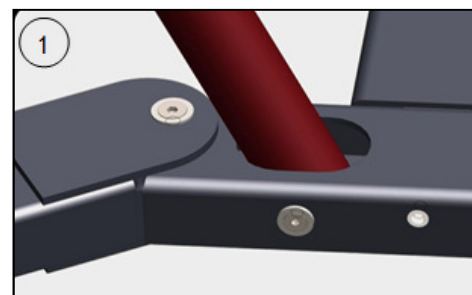

Abb. 5: Zusammenbau von hohen Standrohren und Stützstreben

Pict. 5: Assembly of high uprights and diagonal distance interlock

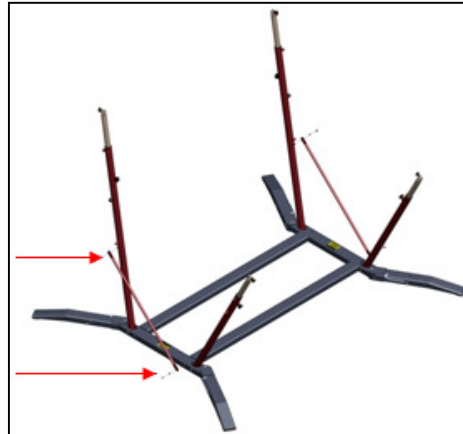

Abb. 6:
Montieren Sie die Stützstreben der hohen Standrohre und achten Sie auf fest angezogene Schrauben

Pict. 6:
Mount the diagonal distance interlock and ensure, that the screws are firmly tightened

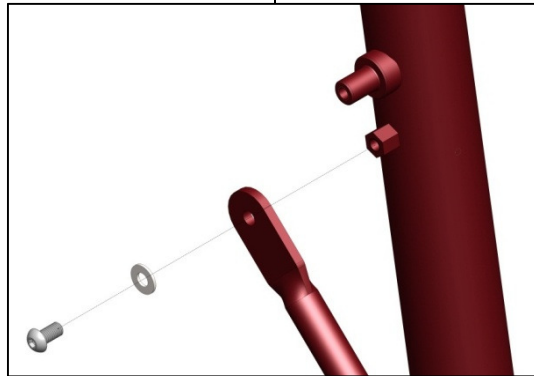

Abb. 7: Zusammenbau von Standrohren und Distanzhalterungen

Pict. 7: Assembly of uprights and width adjusters

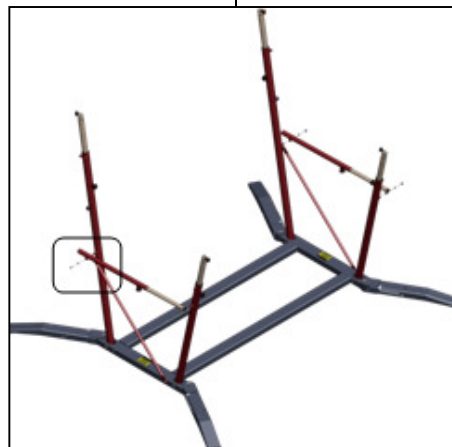

Abb. 8:
Montieren Sie die Distanzhalterungen (beginnend am hohen Holm)

Pict. 8:
Mount the width adjusters to the uprights

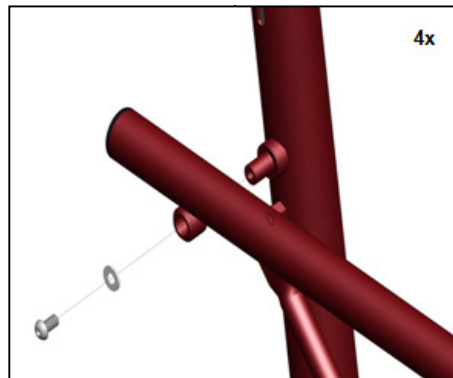

Abb. 9: Zusammenbau von Standrohren und Stufenbarrenholmen

Pict. 9: Assembly of uprights and rails



Abb. 10:
1 Stufenbarrenholm in den Spannkopf legen
2 Befestigen Sie mit dem Sicherungsstift (roter Knopf muss gedrückt sein) den Stufenbarrenholm im Spannkopf

Pict. 10:
1 Position the rail above the slot of the clamping head
2 Mount the rail to the clamping head into the locking pin (the red button must be pressed)

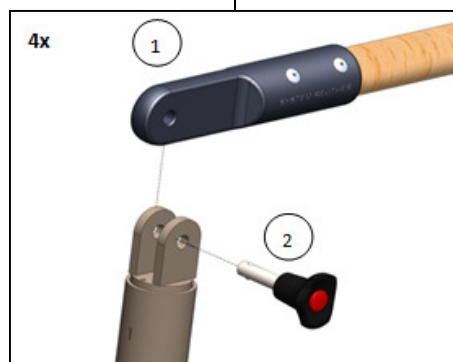
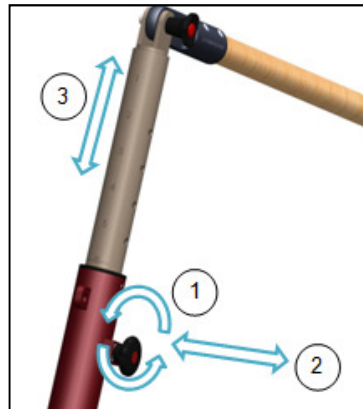

Höhenverstellung der Holme

Abb. 11:

- 1 Lösen: Feststellschraube gegen den Uhrzeigersinn drehen; Schließen: Feststellschraube im Uhrzeigersinn drehen
- 2 Zur Höhenverstellung, Schraube nach außen ziehen
- 3 Gewünschte Höhe einstellen

Rails height adjustment

Pict. 11:

- 1 Unlocking: turn the screw counter clockwise; Locking: turn the screw clockwise
- 2 Height adjustment: pull the knob outwards
- 3 Adjust to the desired height



Abb. 12:

ACHTUNG! Sicherungsknopf muss vor dem Schließen der Verstellerschraube eingerastet sein.

Pict. 12:

ATTENTION! Always check before use, that all six red warning indicator buttons do not protrude.

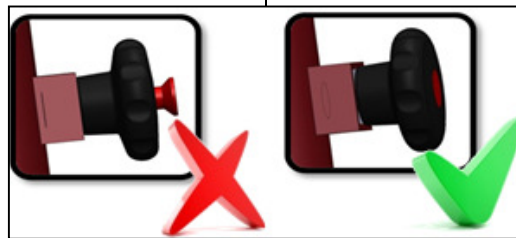

Abb. 13: Entfernen, oder Auswechseln der Stufenbarrenholme

- 1 Sicherungsstift mit gedrücktem roten Knopf herausziehen
- 2 Holm entfernen oder einsetzen

ACHTUNG! Sicherungsstift muss komplett am Spannkopf anliegen

Pict. 13: Removing or exchanging uneven bars rails

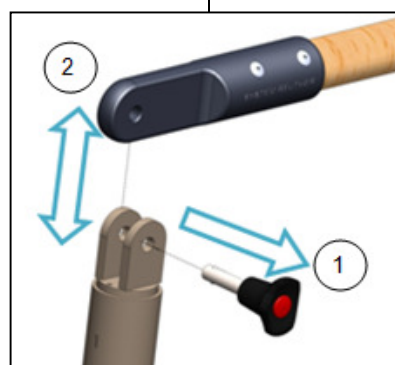
- 1 Push the red button while pulling out the locking pin
- 2 Remove\insert rail

ATTENTION! When reinserting the locking pin make sure the pin is fully inserted



Abb. 14:
1 Umlenkhebel geschlossen (Standposition)
2 Umlenkhebel geöffnet (Fahrposition)

Pict. 14:
1 Bell crank closed: stand position
2 Bell crank open: moving position

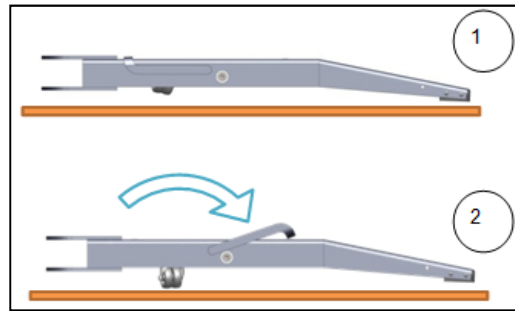

Abb. 15:
3 Nach dem Öffnen der Umlenkhebel, die **Ausleger zum Verfahren des Stufenbarrens nach innen klappen**

Pict. 15:
3 After unfolding the wheels all legs must be **folded inward**

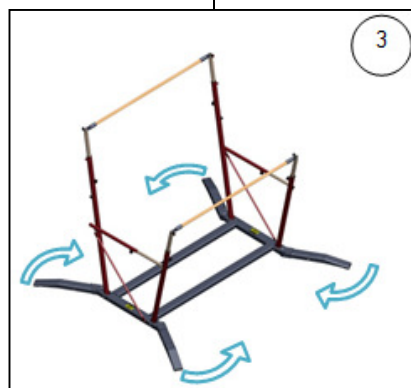

Abb. 16:
4 Bewegen des Stufenbarrens in 4 Richtungen möglich
ACHTUNG! Ausleger müssen eingeklappt sein

Pict. 16:
4 Ready for displacement in 4 directions
ATTENTION! Before any displacement of the equipment all legs must be fully unfolded and wheels retracted.

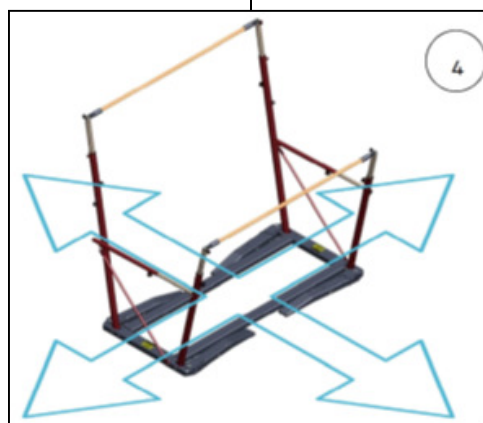

WARNUNG

Beim Benutzen dieses Turngerätes übernehmen Sie ein Risiko der Verletzungen. Um dieses Risiko minimal zu halten und um den sicheren Betrieb des Geräts zu gewährleisten, müssen die folgenden Anweisungen beachtet werden:

1. Benutzen Sie das Turngerät nur unter Beobachtung ausgebildeten und qualifizierten Personals.
2. Vor jedem Benutzen prüfen Sie dieses Gerät auf gute Stabilität, Standsicherheit und einen einwandfreien technischen Zustand.
3. Prüfen Sie das Turngerät vor jedem Einsatz auf korrekte Installation sowie die Verankerung, Verspannung und Schlösser dieses Gerätes. Sollten Sie im Zweifel sein, benutzen Sie dieses Gerät nicht und lassen eine Prüfung durchführen.
4. Das Turngerät darf nur mit funktionsfähigen Niedersprungmatten benutzt werden, die vom Internationalen Turnverband (FIG) zugelassen sind. Sollten Sie über Ihre Matten im Zweifel sein, benutzen Sie dieses Gerät nicht und lassen die Matten prüfen.
5. Berücksichtigen Sie immer Ihre eigenen Grenzen und die Begrenzungen dieses Turngerätes.
6. In der unmittelbaren Nähe des Geräts dürfen sich keine hinderlichen Gegenstände oder Personen befinden.
7. Sorgen Sie für ausreichende Sicherheitsfläche im Umfeld des Geräts.
8. Benutzen Sie das Gerät nicht, wenn Sie unter Einfluss von Alkohol, Medikamenten oder Drogen stehen.
9. Schwangere Frauen oder Personen mit gesundheitlichen Problemen sollen das Gerät nicht benutzen.

SPIETH empfiehlt, keine Veränderungen an den gelieferten Geräten vorzunehmen. Sollten die Geräte durch nicht sachgemäße Manipulation verändert werden, lehnt SPIETH jegliche Verantwortung in Schadensfällen ab. Dadurch tritt automatisch auch die Produkthaftung außer Kraft.

Allgemeiner Hinweis:

Turngeräte und Matten haben eine begrenzte Lebensdauer, und Materialien ermüden nach einer bestimmten Zeit. Bitte prüfen Sie mindestens alle 3 Monate sämtliche Teile, die einer verstärkten Abnutzung unterliegen. Dies betrifft hauptsächlich Sicherungen von verstellbaren Teilen und Mechanismen, z.B. Barrenholme, Reckstangen, Ringe. Ersetzen Sie alle abgenutzten, fehlerhaften und fehlenden Teile. Im Zweifelsfall holen Sie sich einen Sachverständigen zu Rate.

Aus Sicherheitsgründen empfehlen wir eine jährliche Wartung der Turngeräte und Matten durch Spezialisten durchführen zu lassen!

SPIETH empfiehlt hierbei auch die Überprüfung der Bodenanker durch den SPIETH Service oder einen anderen autorisierten Fachbetrieb. Gemäß FIG-Norm müssen Bodenanker einer Zugkraft von 8000 N standhalten können. Im Falle eines Schadens, z.B. dem Ausreißen eines Bodenankers übernimmt die SPIETH Gymnastics keine Haftung!



WARNING

In order to reduce the risk of injury and to assure secure functioning of the apparatus, rules mentioned below are to be strictly followed:

1. Use this equipment only under the supervision of a trained and qualified instructor.
2. Check this equipment for proper stability before each training, use it only in perfect technical conditions.
3. Always check the apparatus for its correct installation, particularly for the anchorage, tensioning and locks before each use. If there are any doubts, do not use the apparatus and get a professional check for the apparatus.
4. This gymnastics equipment may only be used with mats approved for each apparatus by the International Gymnastic Federation (FIG). Do not use this apparatus if in doubt concerning suitability of mats and get them checked by a professional service.
5. Please consider your own limits and the restrictions of this gymnastics apparatus, while using it.
6. Obstructive items or persons in close proximity of the apparatus are not allowed.
7. Provide appropriate safety zones in the surroundings of the apparatus.
8. Never use the apparatus under influence of alcohol, medication or drugs.
9. Pregnant women or persons with health issues should not use this apparatus.

SPIETH does not recommend any modification of the equipment supplied. Should the equipment be modified through improper manipulation, SPIETH assumes no responsibility for the damages caused. This means the end of warranty for the SPIETH product.

General advise:

The life period of gymnastic equipment and mats is limited. Also materials wear off after a certain period of time. Please check all parts, which are the subject to severe wear and tear, at least once in 3 months. This is mainly relevant for the security of adjustable parts and mechanisms, e.g. rails, bars, rings. Replace any worn off, defective and missing parts. If there are any doubts, ask for the advice of a specialist.

For security reasons, we suggest to perform the maintenance of gymnastics equipment and mats by a specialist once a year!

SPIETH furthermore recommend the check of floor anchorage by SPIETH Service or some other authorized specialist. In accordance with the FIG rules, a floor anchor must withstand a pulling tension of 8000 N. In case of damage, e.g. a torn anchor, SPIETH Gymnastics assumes no liability!