

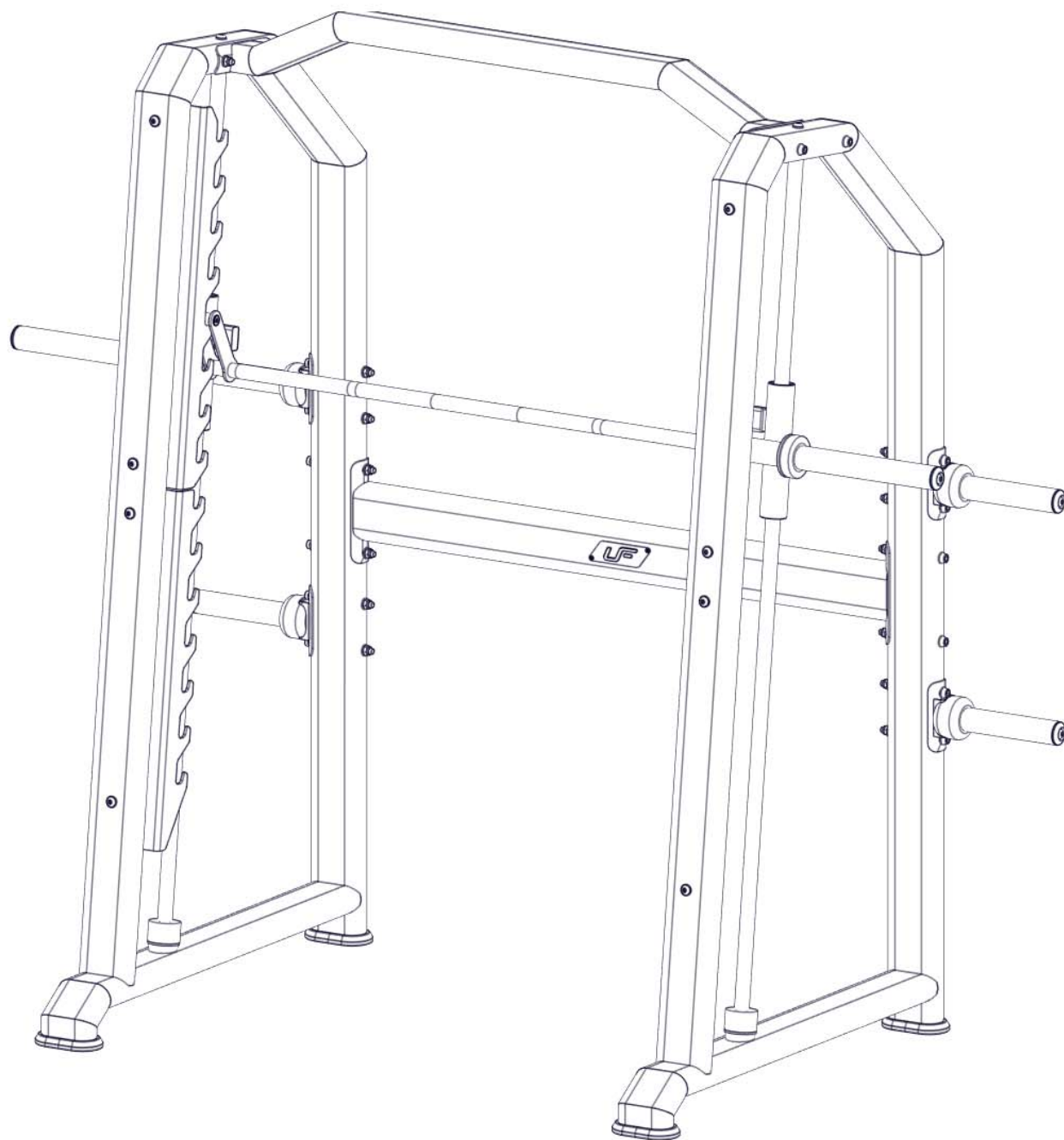

ASSEMBLY INSTRUCTIONS

UR-U002



INSTRUKCJA MONTAŻU

PRZED MONTAŻEM:

- Przeczytaj to zanim rozpoczniesz montaż urządzenia.
- Podczas montażu, podążaj zgodnie z instrukcją.
- Montaż rozpocznij od pierwszego kroku kończąc na ostatnim.
- Instrukcja montażu podzielona jest na etapy (kroki), wykonuj jeden etap na raz, dopiero po jego ukończeniu, przejdź do następnego kroku.
- Jeśli podczas montażu zorientujesz się, że brakuje którejś części, poinformuj nas o tym, podając jej numer.
- Aby ułatwić montaż, zastosowaliśmy w instrukcji linie montażowe.
- Urządzenie musi być sprawdzane co najmniej raz w tygodniu pod względem poziomu dokręcenia śrub, nakrętek i elementów tapicerowanych które mogą się luzować podczas użytkowania urządzenia, a także pod względem zużycia elementów obrotowych.

BEFORE ASSEMBLY:

- This must be read before you start assembling this unit.
- You must follow the assembly instructions exactly as outlined.
- Assemble this unit starting at the beginning and work to the end
- The assembly instructions are set out so that you are only doing one section at a time, therefore you will finish one section and move on to the next.
- If something is missing when assembling this unit, you must notify us of the part number of the exact nut, bolt or part that is missing.
- To help you assemble this unit we have used line drawings.
- Check the line drawings for the exact positioning of the parts.
- The unit will need to be checked at least once a week for nuts and bolts that can work loose, upholstered pieces working loose and wear on pivot assemblies

Narzędzia niezbędne do montażu / Tools required for Assembly

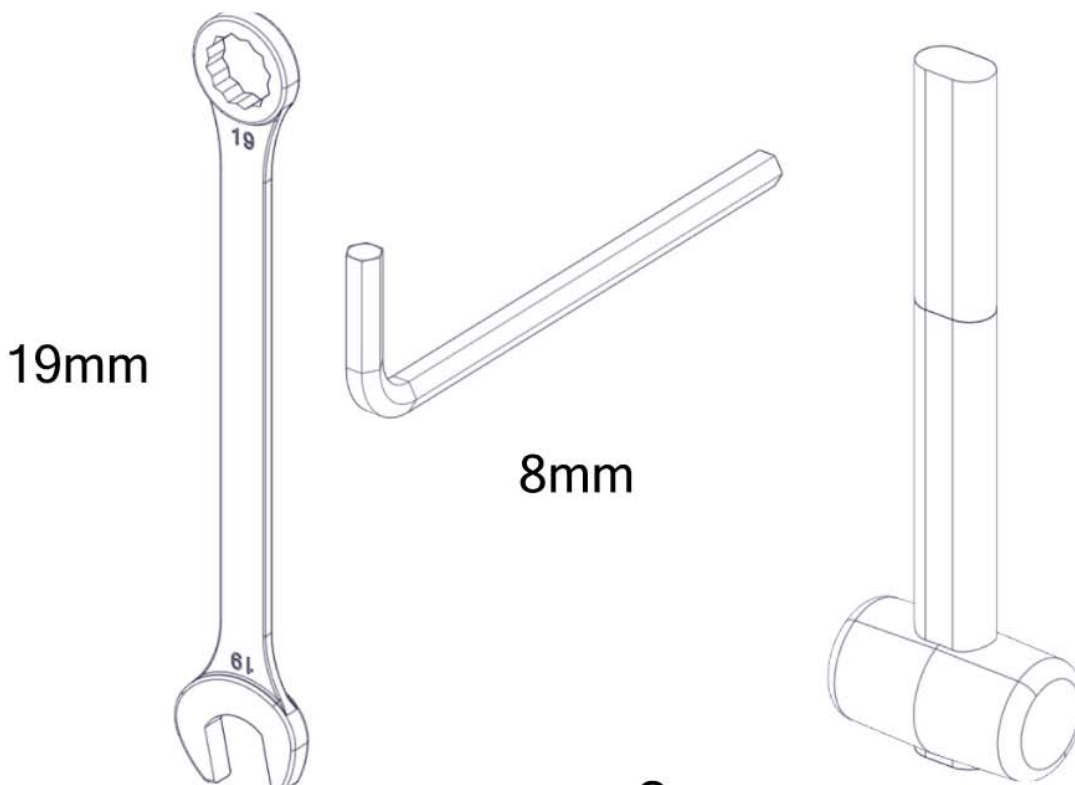

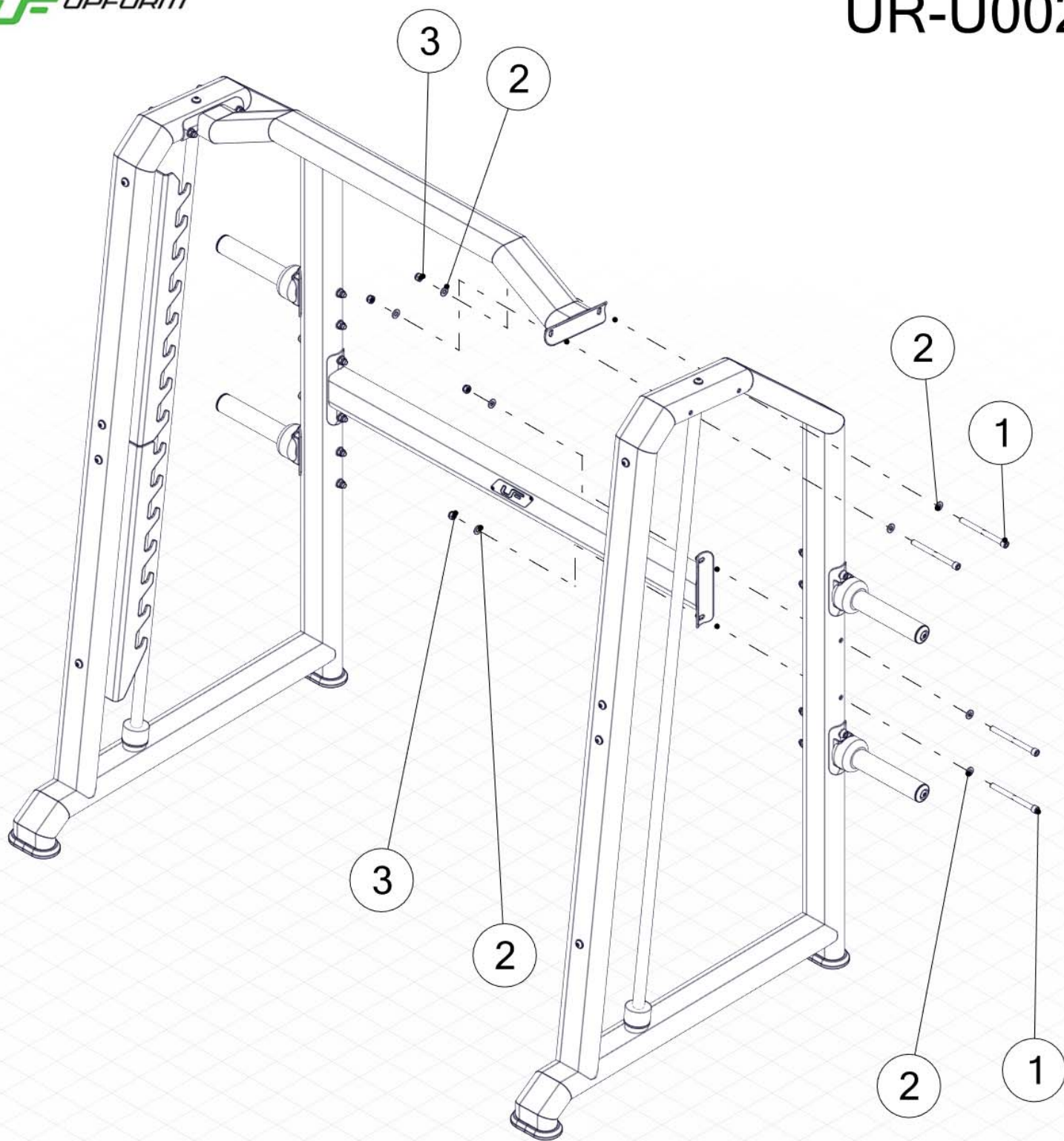

M12x150
x8

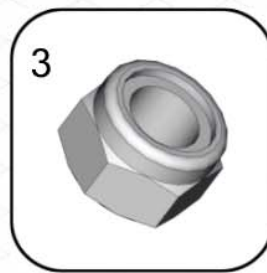

M12
x8

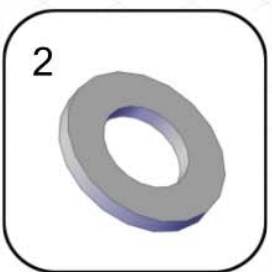

D12
x16

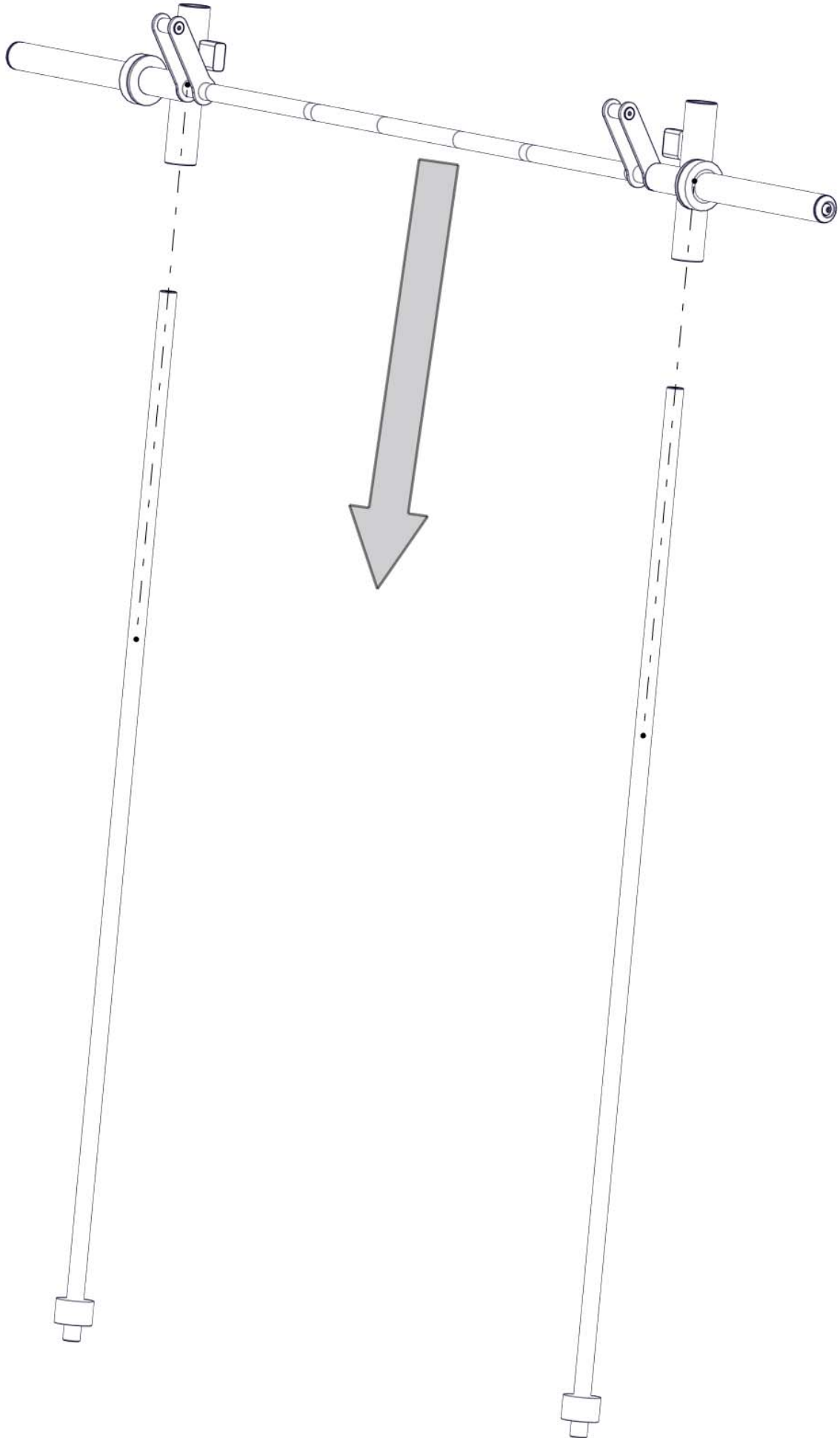

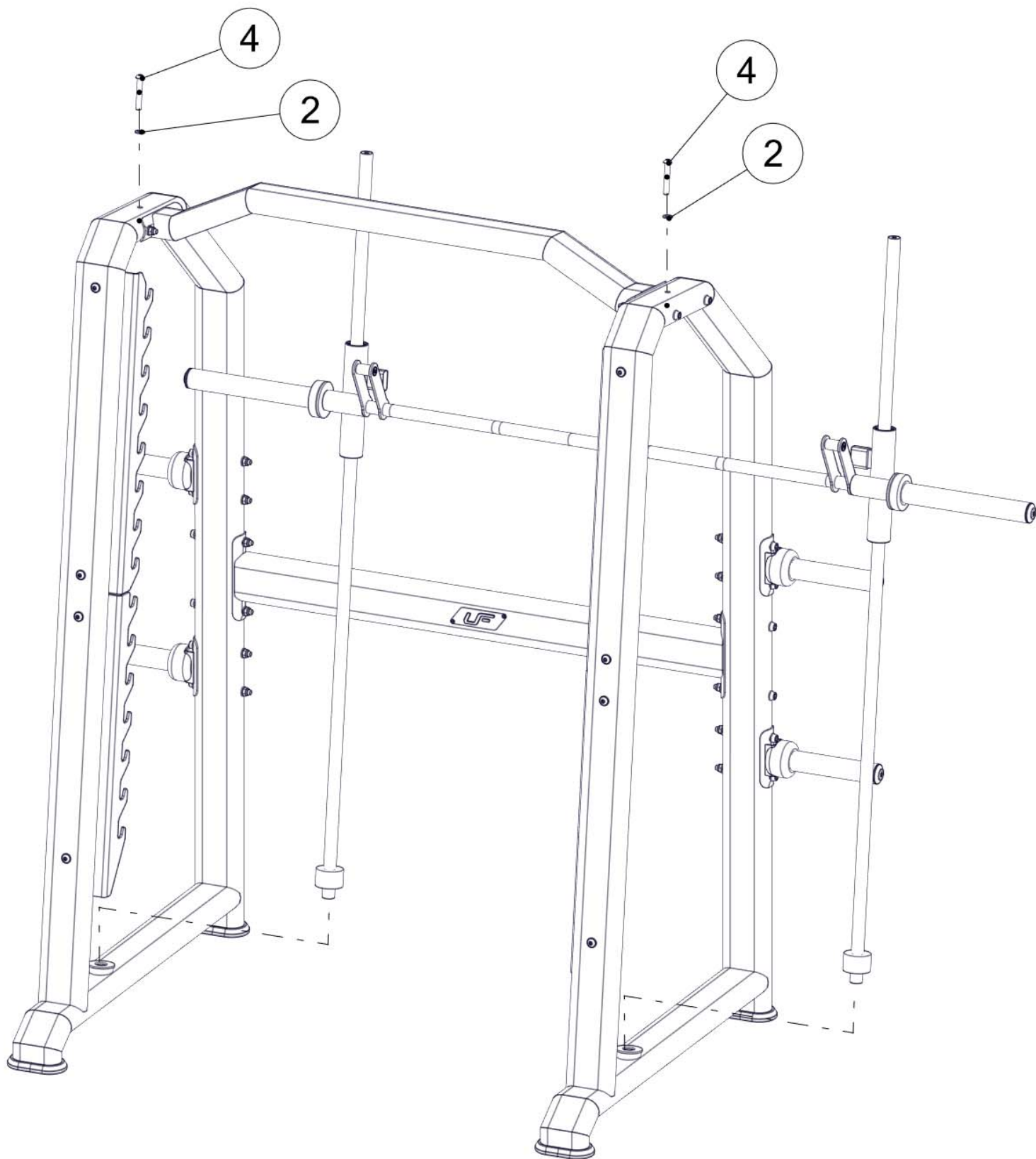

M12x80
x2

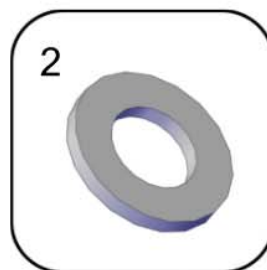

D12
x2