

# INSTRUKCJA MONTAŻU

(ASSEMBLY INSTRUCTION)

## MP-U217

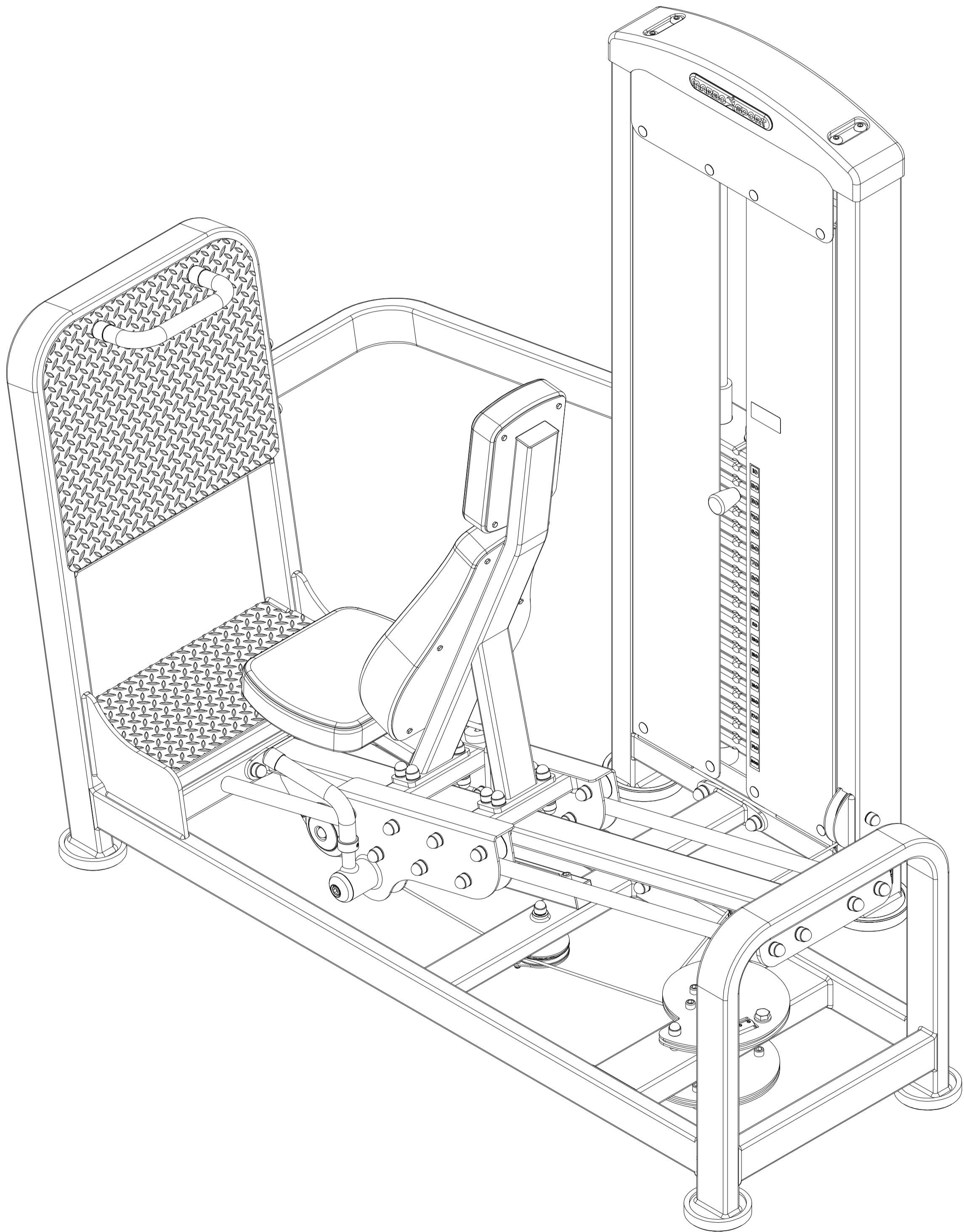
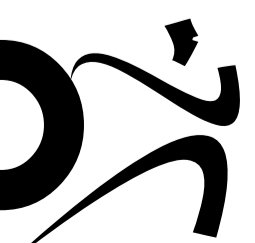

**MARBO**  **SPORT**

PROFESSIONAL FITNESS EQUIPMENT

[www.marbo-sport.pl](http://www.marbo-sport.pl)

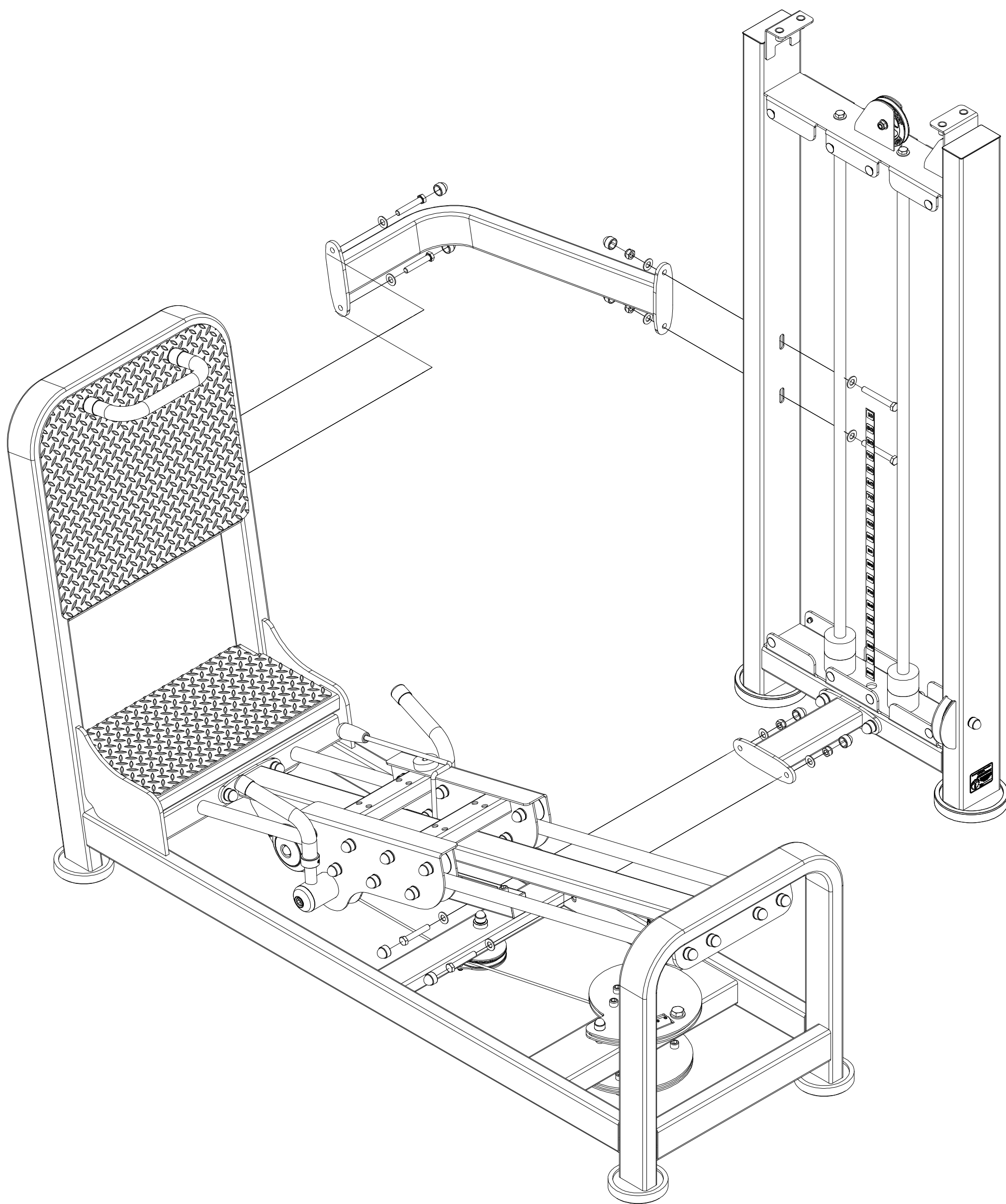

Skręć całość tak jak jest  
to przedstawione na rysunku

**UWAGA !!!**

Przy zakładaniu sztab zwróć uwagę aby kołnierze tulejek prowadzących znajdowały się u góry sztaby

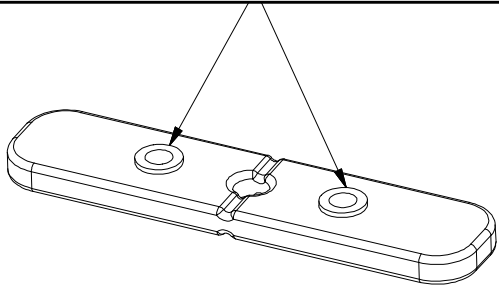

**UWAGA !!!**

Śruby mocowania prętów są celowo dłuższe, dzięki czemu pręty zachowują luz, który gwarantuje prawidłową pracę stosu.

gotowy stos przywróć do pozycji pionowej i przykręć ponownie śrubami do ramy

4

Umieść sztaby na stosie zgodnie z kolejnością przedstawioną na rysunku

3

Odkręć śruby mocujące pręty w stosie od góry

1

Wychyl pręty stosu tak, aby możliwe było swobodne zakładanie sztab

2

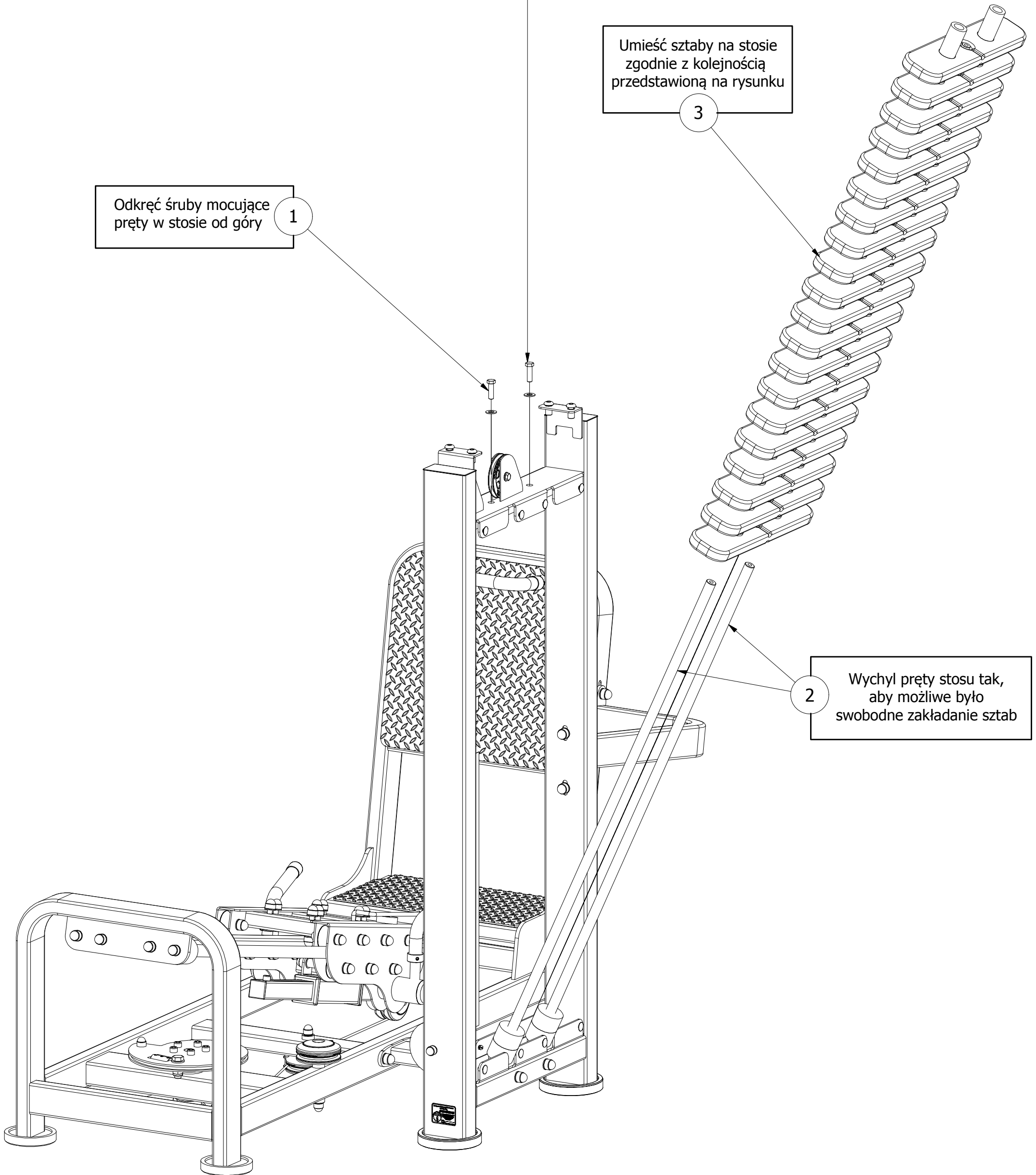

## UWAGA !

*Sztaby w stosach  
umieszczać naprzemian  
literą/logo "F"*

## ATTENTION !

Weights in stack are inserted  
alternately "F" letter/logo

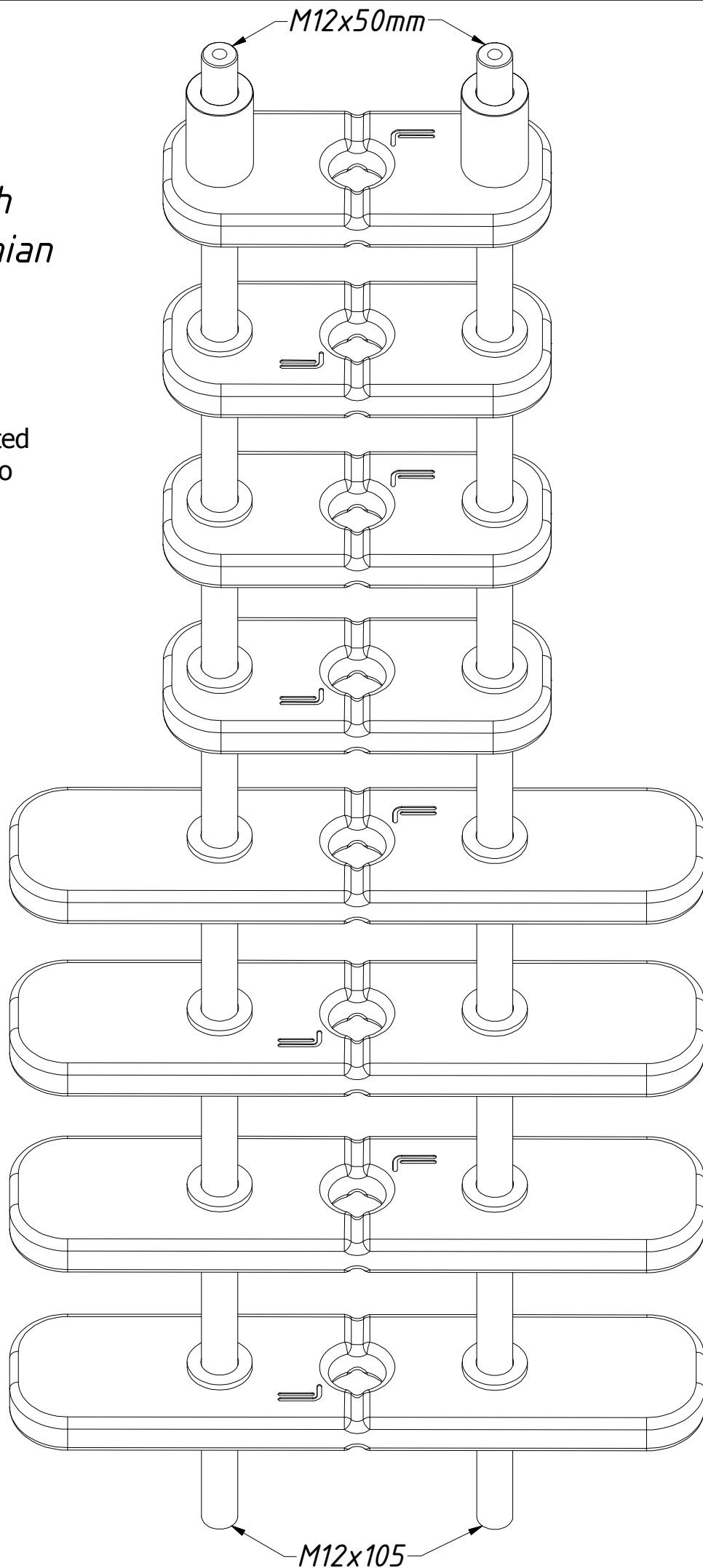

# UWAGA!

Sztaby montuj zgodnie z numeracją

# ATTENTION!

Mount all weights according to the numbering

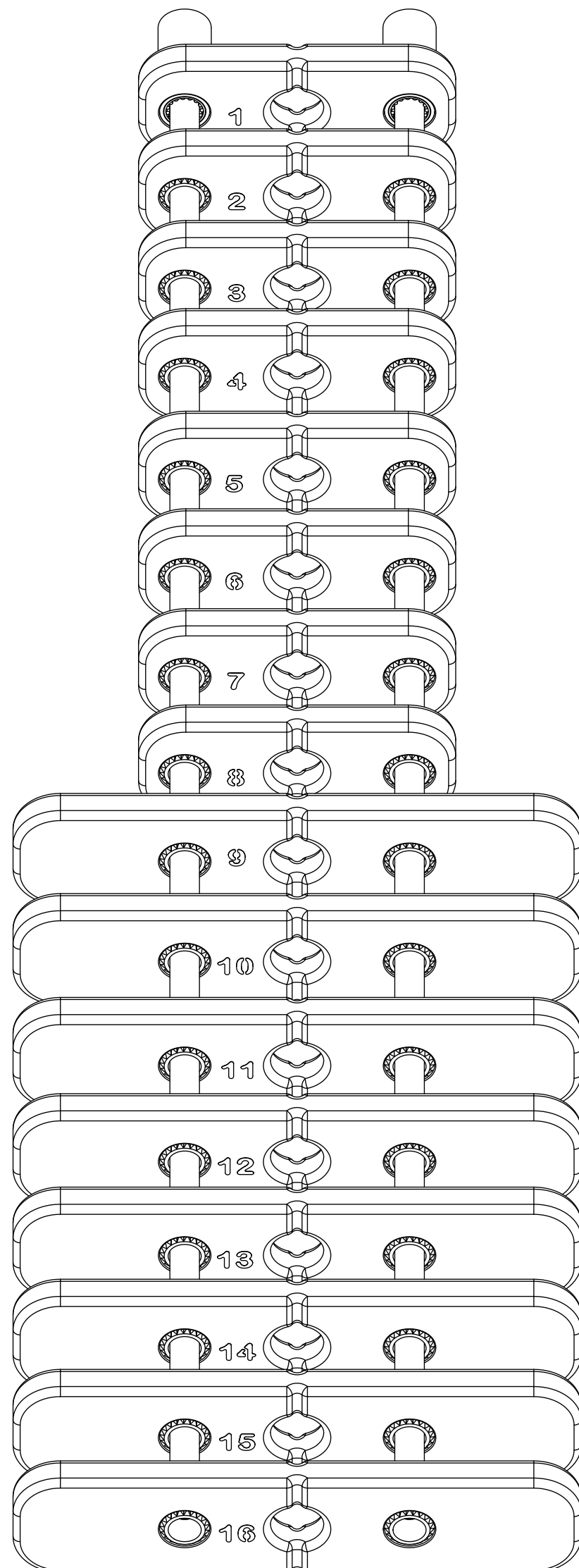

Przykręć siedzisko  
do suwadła

